

moja wymarzona grządka

Grządka jest pusta, nawet nie ma w niej ziemi; narysuj, jak chcesz żeby wyglądała. Twoja grządka marzeń w szczycie sezonu (lub dowolnej innej porze). Możesz naszkicować ziemię, podział sadzenia, i wyznaczyć co gdzie chcesz posadzić.

W ramach odpowiedzi oraz możliwości zaplanowania upraw zostawiamy kilka pustych ramek-grządek poniżej. Zastanów się co chcesz uprawiać i zaplanuj przedplon, plon główny oraz poplon. Pamiętaj, że grządki możesz podzielić na mniejsze obszary (rzędy, fragmenty) i dzięki temu uprawiać różne rośliny równocześnie.

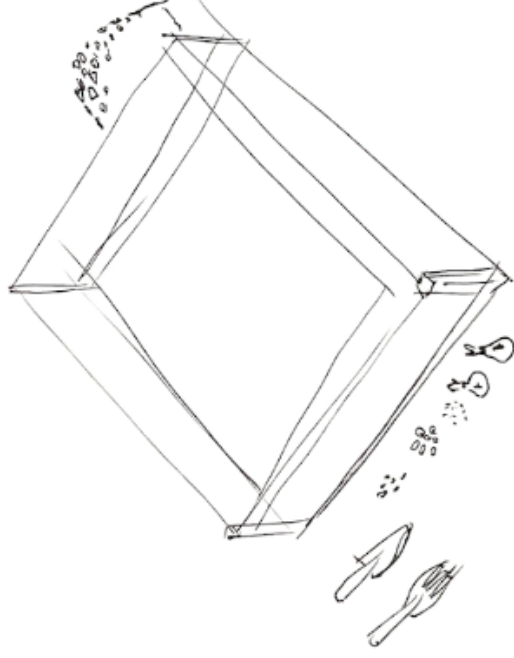

miesiąc:

miesiąc:

miesiąc:

miesiąc:

miesiąc:

miesiąc: